

СУПЕРВЕНТНОСТЬ РЕЧЕВОГО ПОВЕДЕНИЯ ПОДРОСТКА

Бурка Н. А.

*кандидат филологических наук,
доцент кафедры английского языка и перевода
факультета востоковедения
Киевский национальный лингвистический университет
ул. Большая Васильковская, 73, Киев, Украина
orcid.org/0000-0001-5412-4314
leschenko.nat@gmail.com*

Ключевые слова:

супервентность, факторы-причины, классификация, подросток, речевое поведение.

В статье изложена логика формирования интерпретационной системной модели комплексов факторов, супервентных на комплексы лингвальных и позалингвальных средств актуализации речи человеком на протяжении его жизни, на основании структуры которой построена взаимосопряженная с ней автономная модель комплексов факторов, супервентных на комплексы лингвальных и позалингвальных средств суггестивного речевого поведения подростка. Раскрыто смысловое содержание элементов моделей, символизирующих собой комплексы причин различной природы и степени абстрактности, супервентных по отношению к результатам коммуникативного и речевого поведения индивида. Показано, что факторы-причины образует сложную многоуровневую систему, дифференцированную на верхнем уровне на их микро- и макрокосмы. Подчеркнуто также, что причины имеют различную природу, например, социальную (формироваться под воздействием культур микро- и макросоциумов), психоэмоциональную (возникать вследствие изменения психического или эмоционального состояния индивида), мотивационно-когнитивную (зависеть от инстинктов, эмоций, определенных чувств или результатов их сознательного конструирования), физиологическую (порождаться комфортным или некомфортным состоянием организма индивида в целом, а также болевыми ощущениями в частности) и т.п. Обращено внимание на тот факт, что при супервентной природе причин и следствий, в силу регрессивной закономерности их взаимодействия, на комплекс результатов могут оказывать существенное влияние, как правило, не более трех факторов одного или разных их иерархических уровней. Отмечена целесообразность использования взаимосопряженных моделей при разработке методик экспериментальных исследований для построения матриц, содержащих качественные и количественные результаты научного познания. Сделано заключение об эффективности и перспективности применения предложенных моделей в качестве методологического инструментария для планирования и разработки методик экспериментального изучения большого ряда лингвокогнитивных явлений.

СУПЕРВЕНТНІСТЬ МОВЛЕННЄВОЇ ПОВЕДІНКИ ПІДЛІТКА

Бурка Н. А.

*кандидат філологічних наук,
доцент кафедри англійської мови і перекладу
факультету сходознавства
Київський національний лінгвістичний університет
вул. Велика Васильківська, 73, Київ, Україна
orcid.org/0000-0001-5412-4314
leschenko.nat@gmail.com*

Ключові слова:
*супервентність,
фактори-причини,
класифікація, підліток,
мовленнєва поведінка.*

У статті викладено логіку формування інтерпретаційної системної моделі комплексів факторів, що є супервентними на комплекси лінгвальних і позалінгвальних засобів актуалізації мовлення людиною протягом її життя. На основі структури цієї моделі побудовано взаємопов'язану з нею автономну модель комплексів факторів, що є супервентними на комплекси лінгвальних і позалінгвальних засобів сугестії мовленнєвої поведінки підлітка. Розкрито зміст елементів моделі, що символізують комплекси причин різних за природою походження та ступенем абстрактності й супервентних щодо результатів комунікативної і мовної поведінки індивіда. Показано, що фактори-причини утворюють складну багаторівневу систему, яку диференційовано на її верхньому рівні на мікро- й макрокосми.

Підкреслено також, що причини мають різне походження, наприклад, соціальне (формуватися під впливом культур мікро- й макросоціума), психоемоційне (виникати внаслідок зміни психічного або емоційного стану індивіда), мотиваційно-когнітивне (залежати від інстинктів, емоцій, певних почуттів або результатів їх свідомого конструювання), фізіологічне (породжуватися комфортним або некомфортним станом організму індивіда взагалі та больовими відчуттями зокрема) і т.п. Звернуто увагу на той факт, що при супервентному породженні причин і наслідків, через регресивну закономірність їх взаємодії, на комплекс результатів можуть істотно впливати, як правило, не більше трьох факторів одного або різних їхніх ієрархічних рівнів. Установлено доцільність використання взаємопов'язаних моделей у процесі розробки методик експериментальних досліджень для побудови матриць, що містять якісні та кількісні результати наукового пізнання. Зроблено висновок про ефективність і перспективність застосування запропонованої моделі як методологічного інструментарію для планування та розробки методик експериментального вивчення значної кількості лінгвокогнітивних явищ.

SUPERVENIENCE OF THE TEENAGER'S COMMUNICATIVE BEHAVIOUR

Burka N. A.

*Candidate of Philological Sciences,
Associate Professor at the Department of the English Language and Translation
of the Faculty of Oriented Studies
Kyiv National Linguistic University
Velyka Vasylkivska str., 73, Kyiv, Ukraine
orcid.org/0000-0001-5412-4314
leschenko.nat@gmail.com*

Key words: *supervenience, factors-causes, classification, teenager, communicative behaviour.*

The article outlines the logic of the formation of an interpretive systemic model representing the complexes of factors that supervene on complexes of lingual and extra-lingual means actualizing the individual's speech throughout his/her life. On the basis of this model the author builds up an autonomous model depicting a set of complexes of factors that supervene on the complexes of lingual and extra-lingual means organizing the teenager's suggestive communicative behaviour. The paper also reveals semantic content of the elements of the models that symbolize the complexes of causes being of different nature and degree of their abstraction as well as supervening in relation to the results of the individual's communicative behaviour. It is shown in the paper that the factor-causes form a complex multi-level system, differentiated at the upper level of the model into their micro- and macrocosms. It was also emphasized that these causes are of a different nature, for instance, social (formed under the influence of cultures of micro- and macro-societies), psycho-emotional (emerged as a result of a change in the an individual's mental or emotional state), motivational-and-cognitive (depended on instincts, emotions, definite feelings or results of their conscious constructing), physiological (generated by a comfortable or uncomfortable state of the individual's body in general, as well as his/her painful sensations in particular), etc. Attention is drawn to the fact that with the supervenient nature of causes and effects, due to the regressive pattern of their interaction, the set of results can be significantly influenced, as a rule, by no more than three factors belonging to the same or different hierarchical levels. The paper also highlights the expediency of using these interconnected models while working out on the experimental research techniques for constructing matrices containing qualitative and quantitative results of scientific knowledge. The author points to the effectiveness and prospects of using the proposed models as a methodological tool for planning and elaborating the methods for the experimental study of a large number of various lingual-cognitive phenomena.

Постановка проблеми. Розглядання інтересуючої нас проблеми супервентності суттєвості підліткової мови безпосередньо пов'язано з активним переходом значительної частини сучасних лінгвістических досліджень на нову парадигму досліджень мовної поведінки людини взагалі і його мовомисльницької діяльності в частині.

В основі більшості нових концептуальних методологічних інструментів цієї парадигми знаходяться, як правило, дві сучасні наукові ідеї: причинно-слідственої супервентності і саморозвиваючого хаосу когнітивних процесів мовомислення індивіда.

Поскольку супервентними називають явлення, в яких комплекс причин породжує відповідний комплекс слідствий [13; 12], то, з одної сторони, взагалі раціональним представляється багаторічне дослідження феномена підліткової комунікації в цілому. З другої сторони, стає очевидною необхідність наукового моделювання особливостей саморозвитку хаосу в когнітивних процесах за законам синергетики. Не менш важливо для нас і те, що синергетический підхід дозволяє аналізувати процеси мовомислення індивіда в двох масштабах: великому (на протязі всього його

жизни) и малом (в пределах его подросткового возраста).

Сегодня мало кто станет отрицать то, что любые лингвокогнитивные научные поиски за счет приращения междисциплинарного знания с каждым шагом своего развития будут все дальше и дальше выходить за рамки классической лингвистики. Функционирование такого знания, пришедшего из философии, психологии, социологии, физиологии, нейрологии и ряда других смежных с ней наук, уже давно стало объективной лингвистической реальностью.

Более того, в настоящее время благодаря интеграции в лингвистику научных представлений физики, математики, синергетики и кибернетики, фундаментальными работами [2; 3; 4; 5; 6; 8] украинских исследователей неформального объединения Киевской фонетической школы сформировано новое направление лингвоэнергетических поисков, нашедшее свое воплощение в энергетической теории речи. В рамках указанной теории сделан важный практический шаг в направлении качественно-количественного научного описания коммуникативных явлений и речевых феноменов с точки зрения флуктуации психофизиологической энергии человека, движущей их саморазвитие.

В силу этого появилась реальная возможность междисциплинарного концептуально-интерпретационного моделирования общей картины супервентности факторов формирования возрастных навыков коммуникативного и речевого поведения подростка в целом, включая зарождение, развитие и деградацию самих навыков.

Проведенный в связи с этим обзор состояния разработок интерпретационных моделей, описывающих искомые картины супервентности, показал, что решаемой нами проблеме наиболее близко соответствует смыслодержательный потенциал известной обобщенной системной модели взаимодействия факторов, определяющих саморазвитие личности индивида [8, с. 269]. Ее универсальность и пропедевтический потенциал, обусловленные целью формирования самой модели, не вызывают сомнения.

Однако в рамках предпринятого исследования неизбежно возникает два таких важных, непосредственно связанных с изучением суггестии подростковой речи вопроса: установление ведущих комплексов причин речевого поведения подростка, а также выявление способности воспроизведения психикой юного и взрослого индивида навыков речевого поведения, обретенных им в детском и подростковом возрасте. Естественно, что для ответов на эти вопросы целесообразно использовать интерпретационный потенциал искомых моделей.

Поэтому целью предстоявшего нам теоретического поиска явилось создание общей интерпре-

тационной модели супервентности комплексов причин на речевое поведение человека на протяжении всей его жизни с выделением из ее структуры автономной модели супервентности суггестивной подростковой речи.

Объект исследования – речевое поведение подростка, а **предметом** является влияние супервентности факторов-причин на актуализацию комплексов лингвальных и позалингвальных средств в речи подростка.

Изложение основного материала. Предпринятый в связи с этим поиск оптимальной логики предстоящего моделирования показал, что для достижения поставленной цели достаточно построить две иерархически взаимосопряженные системные модели:

1) комплексов факторов, оказывающих определяющее влияние на использование человеком на протяжении его жизни тех или иных комплексов лингвальных и позалингвальных средств актуализации речи;

2) комплексов факторов, влияющих на результаты употребления подростком комплексов лингвальных и позалингвальных средств актуализации суггестивной речи.

К настоящему времени лингвистическая наука и практика располагают достоверными знаниями о том, что на функционирование в речи индивида тех или иных лингвальных и позалингвальных средств оказывают влияние такие факторы, как ситуация общения (официальная, неофициальная), социальные статусы коммуникантов, их возраст и пол, принадлежность говорящего к определенной социальной группе, уровни речевых культур коммуникантов, существующие в социуме нормы коммуникативного поведения, мировоззрение говорящего, его темперамент, состояние психики, самочувствие и т.п.

Даже из приведенного короткого и далеко не полного перечня факторов, определяющих особенности речевого поведения человека, очевидно, что они детерминируются обычно как общенаучными, так и конкретно научными категориями.

Реально рассматриваемое лингвистикой множество указанных факторов и маркирующих их научных понятий (категорий), которые имеют, как это показано выше, различные степени абстрактности, вынуждающие исследователей классифицировать их иерархически по вектору уменьшения уровня общности.

При этом при моделировании рассматриваемые факторы принято обычно подразделять на такие укрупненные классы: внутренние по отношению к человеку и внешние, индивидуальные и социальные по природе их происхождения.

Вполне понятно поэтому, что при построении искомой модели возникает необходимость

представления совокупностей этих факторов как минимум в виде двух многоуровневых иерархических систем.

Классическое решение этой задачи мы нашли в известной работе [8, с. 178–187]. Ее автор предложил рассматривать всю совокупность факторов, влияющих на порождение и актуализацию речи, в виде двух трехуровневых систем, получивших названия микро- и макрокосмов пространства полилектической экзистенциальной коммуникации, сущность которых будет рассмотрена ниже.

В качестве третьей системы, как это вытекает из самой цели теоретического поиска, в модель необходимо включить систему, охватывающую все возрастные периоды саморазвития навыков речевого поведения человека. Отметим также, что в соответствии с известными [10, с. 105–110] методологическими требованиями к построению искомой нами вербально-графической модели, она должна включать все элементы, образующие рассматриваемую систему и связи между ними.

Теперь с учетом изложенных требований мы можем реализовать и саму процедуру построения общей интерпретационной модели. Начнем с формирования структуры образующих ее элементов. Для этого расположим в центре модели линейную систему, элементы которой отражают все традиционно дифференцируемые в психологии возрастные периоды саморазвития навыков речевого поведения человека: ребенок, подросток, юноша, взрослый. Затем поместим под ней графический образ трехуровневой системы тезаурусов микрокосма комплексов факторов, влияю-

щих на речевое поведение человека, и изобразим над ней соответствующую систему тезаурусов макрокосма. Дополним структуру модели стрелками, изображающими функциональные связи, существующие между ее элементами. Сформированная таким образом модель представлена нами на рис. 1.

Перед дальнейшим рассмотрением модели отметим, что ряд использованных в ней концептуально-графических элементов, заимствованных нами из источника [8, с. 178–183], имеет следующее смыслодержательное и терминологическое насыщение.

Совокупность указанных элементов, символизирующих собой комплексы причин различной природы, супервентные по отношению к коммуникативному и речевому поведению человека, образует сложную многоуровневую систему, дифференцированную на верхнем уровне на их микро- и макрокосмов.

Расположенные на втором уровне их классификации *микрокосм* и *макркосм* включают по три иерархических уровня адресных комплексов факторов окружающей реальности, благодаря воздействию которых в психике человека на протяжении всей его жизни формируются вполне определенные тезаурусы навыков коммуникативного и речевого поведения, элементы которых вполне способны к возрастной трансформации.

В микрокосм как автономную подсистему второго иерархического уровня входят: 1) эго-тезаурус; 2) социо-тезаурус; 3) универсиум-тезаурус. А расположенная на этом же уровне подсистема



Рис. 1. Системная модель комплексов факторов, супервентных на комплексы лингвальных и позалингвальных средств актуализации речи человеком на протяжении его жизни

макрокосма охватывает: I – сферы образования, II – сферы культуры социума, III – пространство реальных ситуаций коммуникации.

Для микрокосма:

1) эго-тезаурус (1.1 – идеалистический, 1.2 – материалистический, 1.3 – рационалистический);

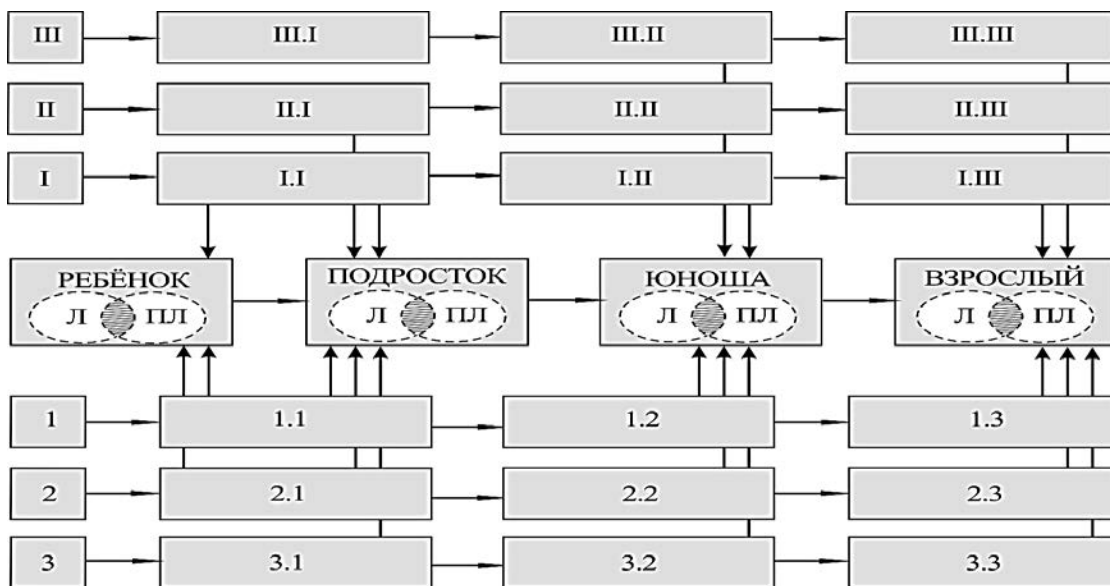
2) социо-тезаурус (2.1 – Я-тезаурус, 2.2 – Мы-тезаурус, 2.3 – Они-тезаурус);

3) универсиум-тезаурус (3.1 – догматический, 3.2 – прагматический, 3.3 – диалектический).

Для макрокосма:

I – сферы образования макрокосма (I.I – гуманитарная, I.II – естественнонаучная, I.III – функционально-практическая);

II – сферы культуры социума (II.I – авторитарная, II.II – переходная, II.III – демократическая);

III – пространство реальных ситуаций коммуникации (III.I – доминирование статуса отправителя информации, III.II – равенство статусов коммуникантов, III.III – доминирование статуса получателя информации).

Внутри каждой из указанных групп факторов-причин локализуется объективно существующее невероятно большое и весьма активное разнообразие конкретных причин, которое и вынуждает исследователей-когнитивистов апеллировать исключительно к статистической оценке порождаемых ими следствий.

Такие причины могут и иметь различную природу, например, социальную (формироваться под воздействием культур микро- и макросоциумов), психоэмоциональную (возникать вследствие изменения психического или эмоционального

состояния индивида), мотивационно-когнитивную (зависеть от инстинктов, эмоций, определенных чувств или результатов их сознательного конструирования [11, с. 16]), физиологическую (порождаться комфортным или некомфортным состоянием организма индивида в целом, а также болевыми ощущениями в частности) и т.д.

Отметим также, что горизонтальные стрелки между элементами модели, обозначающими возрастные периоды саморазвития навыков речевого поведения человека (ребенок, подросток, юноша, взрослый), символизируют способность когнитивной системы человека к хранению в его памяти и переносу навыков использования определенных лингвальных (Л) и позалингвальных (ПЛ) средств актуализации речи, полученных в предыдущих периодах саморазвития его личности, в последующие.

Вертикальными стрелками, идущими от структурных элементов систем микро- и макрокосмов факторов-причин к элементам, указывающим на возрастные периоды саморазвития речевых навыков индивида, на модели следует обозначать статистически наиболее вероятную супервентность причин на установленные исследованием следствия.

Подобным образом, с сохранением единой методологической логики нами была построена и модель, приведенная на рис. 2.

Эта модель отличается от первой тем, что в центре ее изображена обобщенная система «подросток», включающая дифференцированные по годам подсистемы саморазвития навыков его речевого поведения.



Рис. 2. Системная модель комплексов факторов, супервентных на комплексы лингвальных и позалингвальных средств актуализации речи подростком

Подчеркнем также, что в условиях отсутствия единого мнения [1, с. 11] относительно четкой градации возрастных периодов саморазвития личности человека центральная система модели «подросток» ограничена нами наиболее часто встречающимся в психологии возрастным интервалом от 11 до 17 лет, учитывающим гендерно-физиологические различия организмов мальчиков и девочек. Смыслосодержательное же насыщение остальных элементов второй модели адекватно элементам первой.

Изображенная на рис. 2 модель дает наглядное представление о том достаточно большом количестве интегрированных в их укрупненные классы (микрокосм и макрокосм) комплексов факторов-причин, потенциально способных влиять на суггестивно-речевое поведение подростка. При этом из смылосодержательного анализа описанных выше групп (1–3 и I–III) факторов, входящих в указанные классы, становится вполне понятным следующее.

Во-первых, при необходимости, иерархическая классификация факторов-причин, вошедших в эти группы, может быть легко углублена исследователем как минимум еще на три уровня. Во-вторых, и это вполне очевидно, что потенциально существующее количество возможных сочетаний внутриуровневых и разноуровневых факторов-причин того или иного речевого поведения подростка будет практически бесконечно, равно как бесконечным окажется и количество комплексов порождаемых ими следствий (например, результатов лексическо-семантического, просодического оформления речи и использования различных средств ее позалингвального сопровождения). Это обстоятельство убедительнее всего и свидетельствует в пользу необходимости статистического подхода к оценке результатов исследований особенностей суггестивно-речевого поведения подростков.

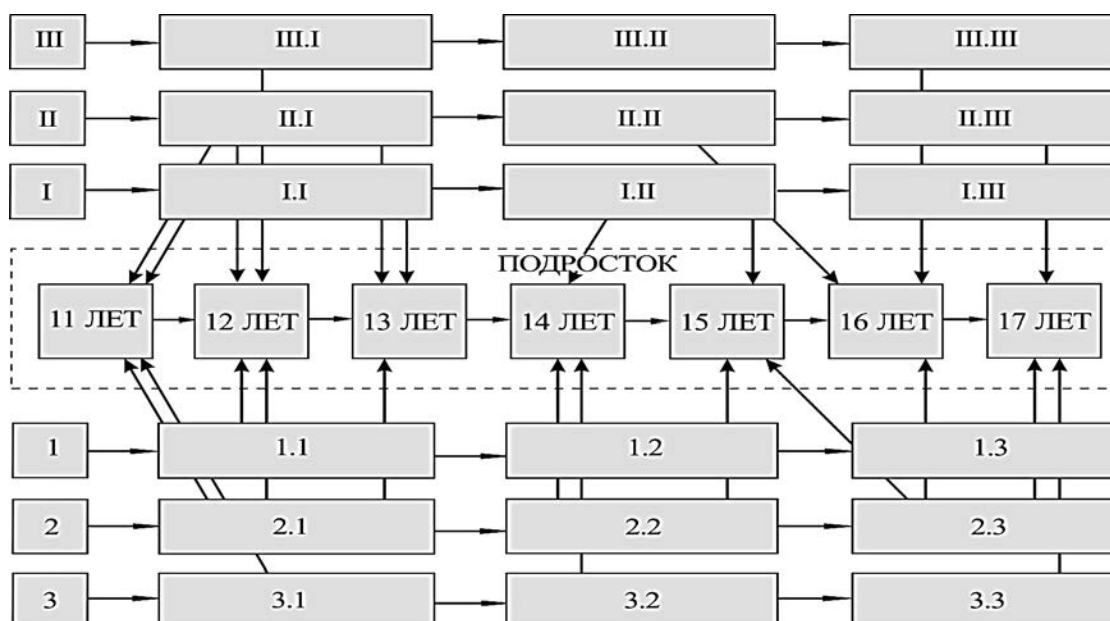
При этом, как показывает лингвистическая практика, кроме вопросов выбора типичных классов объектов для изучения коммуникативно-речевых феноменов и адекватной статистической обработки его результатов, рассмотрение проблем супервертности особых трудностей не представляет. Это объясняется тем, что при супервертной природе причин и следствий, в силу регрессивной закономерности их взаимодействия, на комплекс результатов могут оказывать существенное влияние, как правило (см. подробнее [9]), не более чем три фактора одного или разных их иерархических уровней.

Однако этим методологический потенциал обоснованных нами интерпретационных моделей не исчерпывается. Так, с одной стороны, использованные в них многоуровневые системы факторов-при-

чин позволяют значительно расширить сферу применения самих моделей путем элементарной замены в них объекта (т.е. системы расположенной в центре модели) лингвокогнитивного исследования. Такими объектами могут стать различные типы высказываний, виды речи, стили речевого поведения определенных групп индивидов и т.п.

С другой стороны, и это не менее важно, смылосодержательное насыщение таких моделей может быть эффективно использовано при разработке методик экспериментальных исследований для построения матриц, содержащих их качественные и количественные результаты. Для этого вполне достаточно требуемые исследователю фрагменты смылосодержательной части элементов микро- и макрокосмов указать в боковине таблицы, а в ее головку поместить смылосодержательную структуру элементов изучаемого объекта. Благодаря этому он получит возможность вносить в каждую клетку матрицы исчерпывающе адресные результаты.

Кроме того, **перспективность** реализованной в настоящей работе идеи построения взаимосвязанных интерпретационных моделей состоит в том, что такие модели способны играть роль центрального методологического инструментария реализации мегаэкспериментов, направленных на исследования комплексов факторов, определяющих особенности взаимодействия и взаимосодействия лингвальных и позалингвальных средств в речи ребенка, подростка, юноши и взрослого человека.

ЛИТЕРАТУРА

1. Вовканич Л., Крась С. Аналіз схем вікової періодизації постнатального онтогенезу людини. *Спортивна наука України*. 2017. № 6 (82). С. 9–17.
2. Калита А.А. Фонетичні засоби актуалізації смислу англійського емоційного висловлювання. Київ : Видавничий центр КДЛУ, 2001. 351 с.
3. Калита А.А. Актуалізація емоційно-прагматичного потенціалу. Тернопіль : Підручники і посібники, 2007. 320 с.
4. Калита А.А., Тараненко Л.І. Метод комплексної енергетичної оцінки процесу просодичного оформлення мовлення. *Наукові записки Кіровоградського державного педагогічного університету імені Володимира Винниченка. Серія : Філологічні науки (мовознавство)*. 2009. Вип. 81 (1). С. 359–365.
5. Калита А.А., Валигура О.Р. Синергетическая концепция порождения интерферированной речи билингвом. *Языки и этнокультуры Европы: Всерос. научно-практ. конф. с международным участием, посвященная юбилею доктора филологических наук, проф. Н.Н. Ореховой*. Глазов, 2010. С. 205–212.

6. Калита А.А., Марченко В.В. Вариантные модели речемузыкальной коммуникации. *Вестник педагогического опыта. Научно-методический журнал. Серия: «Иностранные языки. История»*. Глазов : ФГБОУ ВПО «Глазовский гос. пед. ин-т им. В.Г. Короленко». 2013. Вып. 34. С. 25–30.
 7. Калита А.А. Энергетика речи. Киев : Кафедра, 2016. 292 с.
 8. Клименюк А.В. Знание. Познание. Когниция. Тернопіль : Підручники і посібники, 2010. 304 с.
 9. Клименюк А.В., Калита А.А. Энергетическая система и механизмы реализации когнитивных процессов. *Науковий вісник Херсонського державного університету. Серія: Германістика та міжкультурна комунікація*. 2020. Вип. 1. С. 147–156.
 10. Клименюк О.В. Методологія і методи наукового дослідження. Київ : «Міленіум», 2005. 186 с.
 11. Фельдман Барретт Л. Як народжуються емоції / пер. з англ. Я. Лебеденко. Харків : Клуб сімейного дозвілля, 2018. 480 с.
 12. Сознание супервентно на мозге. Что это значит? *Центр исследования сознания*. Москва : МГУ. 2016. URL: <https://hardproblem.ru/posts/sobytiya/soznanie-superventno-na-mozge-cto-eto-znachit/>
 13. Супервентность. 2020. URL: <https://ru.wikipedia.org/wiki/%D0%A1%D1%83%D0%BF%D0%B5%D1%80%D0%B2%D0%B5%D0%BD%D1%82%D0%BD%D0%BE%D1%81%D1%82%D1%8C>
- REFERENCES**
1. Vovkanych, L., Kras', S. (2017) Analysis of age periodization schemes of postnatal human ontogenesis [Analiz skhem vikovoi periodyzatsii postnatal'noho ontogenezu liudyny]. *Sportyvna nauka Ukrainy* : Collection of scientific works of Lviv State University of Physical Culture, No. 6 (82), P. 9–17.
 2. Kalyta, A. A. (2001) Phonetic means of actualizing the meaning of English emotional utterance [Fonetychni zasoby aktualizatsii smyslu anhlijs'koho emotsijnoho vyslovliuvannia]. Kyiv: KSLU Publishing Center, 351 p.
 3. Kalyta, A. A. (2007) Actualization of the utterance emotional-and-pragmatic potential [Aktualizatsiia emotsijno-prahmatychnoho potentsialu]. Ternopil': Pidruchnyky i posibnyky, 320 p.
 4. Kalyta, A. A., Taranenko, L. I. (2009) The method of complex energy assessment of the process of prosodic speech organization [Metod kompleksnoi enerhetychnoi otsinky protsesu prosodychnoho oformlennia movlennia]. *Naukovi zapysky: Collection of scientific works of Volodymyr Vynnychenko State Pedagogical University*, 81 (1). P. 359–365.
 5. Kalyta, A. A., Valyhura, O. R. (2010) A synergistic concept of bilingual interfering speech generation [Synerhetycheskaia kontseptsyia porozhdenyia ynterferyrovanoj rechy bylynhvom]. *Yazyky u etnokul'tury Evropy* : Collection of scientific works of V.G. Korolenko Glazov state pedagogical institute, P. 205–212.
 6. Kalyta, A. A., Marchenko, V. V. (2013) Variational models of speech-and-music communication [Varyantnye modely rechemuzykal'noj komunikatsyy]. *Vestnyk pedahohycheskoho opyta* : A scientific and methodological journal of V. G. Korolenko Glazov state pedagogical institute, 34. P. 25–30.
 7. Kalyta, A. A. (2016) Speech energetics [Enerhetyka rechy]. Kyiv : Kafedra, 292 p.
 8. Klymenyuk, A. V. (2010) Knowledge, learning, cognition [Znaniye, poznaniye, cognitsiya]. Ternopil : Pidruchnyky i posibnyky. 304 p.
 9. Klymenyuk, A. V., Kalyta, A. A. (2020) Energetic system and mechanisms of cognitive processes realization [Enerhetycheskaia sistema y mekhanyzmy realyzatsyy kohnytyvnykh protsessov]. *Naukovyj visnyk Khersons'koho derzhavnoho universytetu. Serii: Hermanistyka ta mizhkul'turna komunikatsiia*. Kherson : Kherson state university. 1, P. 147–156.
 10. Klymenyuk, O. V. (2005) Methodology and methods of a scientific research [Metodolohiia i metody naukovooho doslidzhennia]. Kyiv : «Milenium», 186 p.
 11. Fel'dman Barrett, L. (2018) How emotions are born [Yak narodzhuiut'sia emotsii] / translation from English. Kharkiv : Klub simejnogo dozvillia, 480 p.
 12. Conscience supervenes on the brain. What does that mean? (2016). [Soznanye superventno na mozghe. Chto eto znachyt?] *Tsentr yssledovanyia soznanyia*. Moskva : Moscow State University. URL: <https://hardproblem.ru/posts/sobytiya/soznanie-superventno-na-mozge-cto-eto-znachit/>
 13. Supervenience (2020) [Superventnost'] URL: <https://ru.wikipedia.org/wiki/%D0%A1%D1%83%D0%B5%D1%80%D0%B2%D0%B5%D0%BD%D1%82%D0%BD%D0%BE%D1%81%D1%82%D1%8C>